

1 A1AA0JA1

2 管制圖面

3 ∇ ($\nabla\nabla$)

8 ECONOMY SERIES

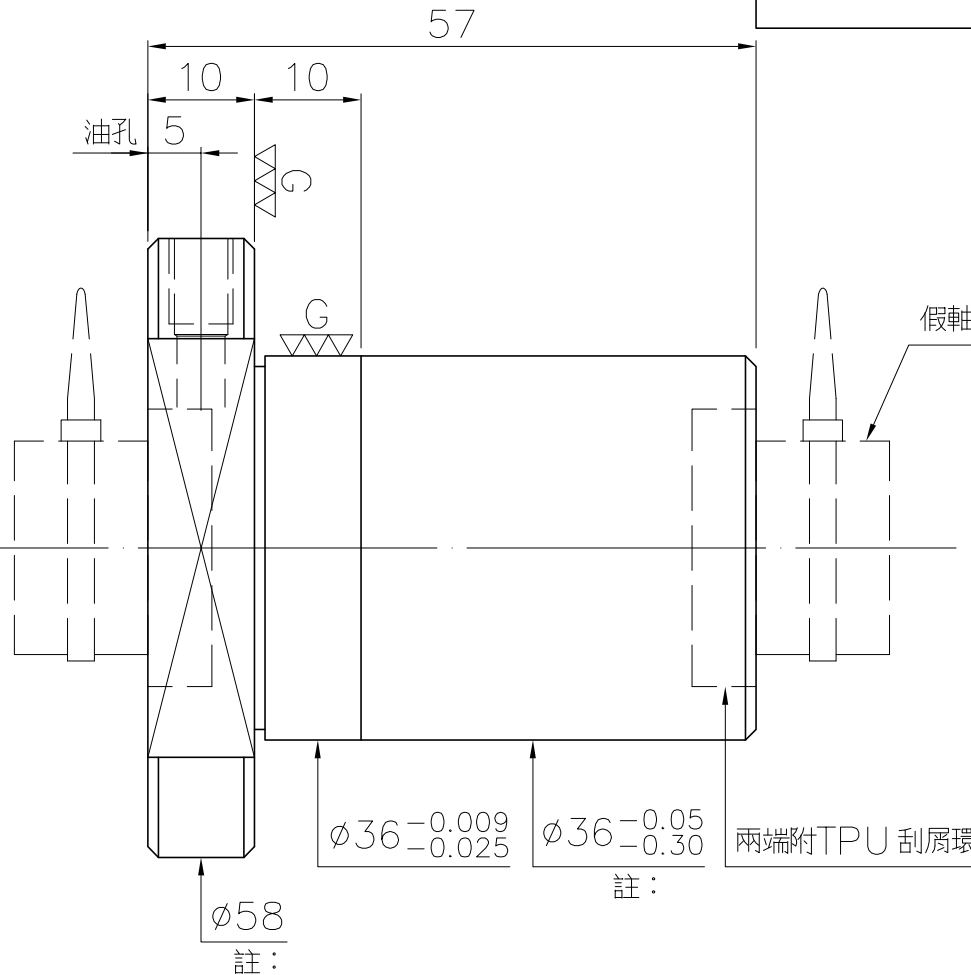
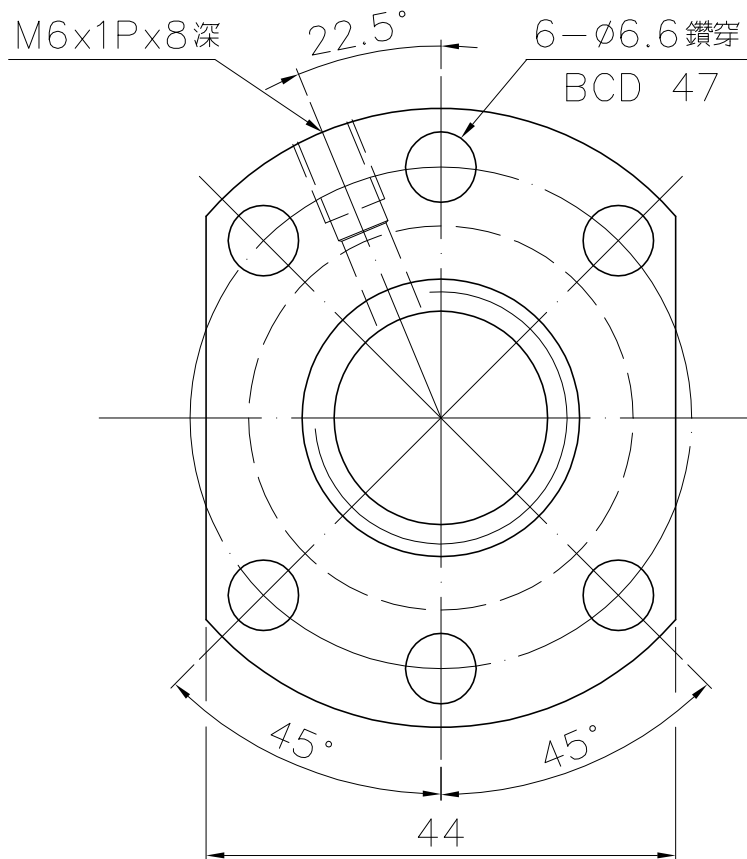

註：此部位不研磨。

規格: 4R20-20K2-FSCEW

最大軸向負荷 (kgf)	潤滑方式	鋼珠直徑	3.175
螺桿最高轉速 (rpm)	配珠	軸向餘隙	0.04MAX
DN值	自潤式組裝方式	珠卷數	2
最大進給速率(m/min)	客戶圖號或件號	導程角	17.36
加速度 (m/sec ²)	客戶機型	動負荷 (kgf)	690
螺桿支撐方式	客戶軸別	靜負荷 (kgf)	1560
		導程	20

*未畫倒角者去毛邊 (CO.2MAX)

螺紋長

*畫倒角未標示者作 C0.5 C1 C 倒角

粗加工	細加工	研磨	比例
25a	6.3a	0.4a	1:X
∇	$\nabla\nabla$	$\nabla\nabla\nabla$	

一般公差 mm

UP	6	30	120	300	600	1200	OVER
TO	6	30	120	300	600	1200	2400
	±0.1	±0.2	±0.3	±0.4	±0.5	±0.8	±1.5

材質 SH: ROLLED 日期 2012.03.06
NT: SNCM220/Equivalent 製圖 吳秋燕
滾珠牙部 HRC56~62 校對 詹典育
● 不在有效熱處理範圍之內 審核 劉家銘

客戶 圖號 A1AA0JA1

HIWIN® BALLSCREWS

日期	修改內容	審核
----	------	----